

Vielen Dank, dass Sie sich beim Kauf Ihres neuen Vorbaus für ein Produkt aus unserem Haus entschieden haben.

- !** Vergleichen Sie das **SAFETY LEVEL** am Vorbau mit der beigefügten Tabelle und vergewissern Sie sich, ob diese für den vorgesehenen Einsatzzweck geeignet ist.
- !** Vergewissern Sie sich vor der Montage des Vorbaus, dass dieser für das maximal zulässige Gesamtgewicht des Fahrrades geeignet ist. Entsprechende Angaben dazu finden Sie auf der Produktschreibung oder erhalten Sie bei Ihrem Fahrradhersteller.
- !** Lesen Sie vor Gebrauch die nachfolgenden Montage- und Sicherheitshinweise aufmerksam durch. Bewahren Sie die Hinweise sorgfältig auf und geben Sie diese ggf. an den Nachbesitzer weiter.

Montage

Die Montage setzt eine entsprechende Grundkenntnis voraus. Sollten Sie über diese nicht verfügen, so wenden Sie sich bitte an den Fahrrad-Fachhandel.

- Überprüfen Sie vor der Montage, ob der Innendurchmesser der Ahead-Vorbauklemmung (28,6 mm) mit dem Außendurchmesser des Gabelschafts übereinstimmt. Es gibt hier 3 unterschiedliche Größen: bei 1" Gabelschaft: Außendurchmesser 25,4 mm, bei 1 1/8" Gabelschaft: Außendurchmesser 28,6 mm und bei 1,5" Gabelschaft: Außendurchmesser 38,1 mm. Der Innendurchmesser der Vorbauklemmung muss dem Außendurchmesser des Gabelschafts entsprechen.
- Überprüfen Sie auch die Klemmlänge des Gabelschafts. Diese muss 38 - 39 mm betragen.
- Setzen Sie nun den Vorbau auf den Gabelschaft und richten ihn so aus, dass er mit dem Vorderrad in der Flucht steht.

- !** Der Gabelschaft darf aus Sicherheitsgründen maximal 2 mm kürzer als die Vorbauklemmung sein.
- !** Kombinieren Sie den Vorbau aus Sicherheitsgründen mit keinem Carbon-Gabelschaft – es besteht Bruchgefahr.
- !** Achten Sie auch darauf, dass die Klemmflächen sauber und fettfrei sind!

- Ziehen Sie dann mit einem 5 mm Innensechskant-Schlüssel die beiden Schaft-Klemmschrauben **A** leicht fest.
- Montieren Sie nun die Gabelkralle. Es gibt hier zwei unterschiedliche Ausführungen. **Einschlagkralle** (keine Verlegung von Kabeln im Gabelschaft möglich) und **Schraubkralle** (Verlegung von max. 1 hydraulische Bremsleitung mit einem Durchmesser von bis zu 5,5 mm oder 1 Remote Kabel pro Seite möglich). Bei Verwendung einer Schraubkralle sollten zuvor die Kabel/Leitungen im Gabelschaft verlegt werden.

- !** Eine Kabelintegration im Steuerlager ist nur in Verbindung mit einem entsprechenden ACROS-Steuerlager möglich.

- Beachten Sie hierbei auch die Montage- und Sicherheitshinweise des Gabelkralleherstellers.
- Demontieren Sie anschließend mit einem 4 mm Innensechskant-Schlüssel die Lenkerbügel-Klemmschrauben **B** und entfernen Sie die Lenker-Klemmschelle **C**.
- Verlegen Sie nun gegebenenfalls die Kabel/Leitungen im Vorbau.

- !** Achten Sie dabei darauf, dass die Kabel/Leitungen nicht eingeklemmt werden.

- Überprüfen Sie vor der Montage der BOSCH® Display-Aufnahme, dass es sich hierbei um das dafür passende Modell (BDS3210) handelt. Es gibt hier zwei unterschiedliche Ausführungen.
- Setzen Sie nun die BOSCH® Display-Aufnahme **D** in das Cover **E** ein. Achten Sie dabei darauf, dass sich die Buchsen **F** in Fahrtrichtung hinten und der Rasterhaken **G** in Fahrtrichtung vorne befinden.
- Setzen Sie dann die beiden Befestigungsschrauben **H** in das Cover und in die BOSCH® Display Aufnahme ein und ziehen Sie die Schrauben mit einem 3 mm Innensechskant-Schlüssel und einem Anzugswert von 1 Nm fest.
- Stecken Sie dann die beiden Stecker **I** in die Buchsen **F** ein.
- Beachten Sie hierbei auch die Montage- und Sicherheitshinweise von BOSCH®.
- Setzen Sie dann das Cover **E** von oben in den Vorbau ein.

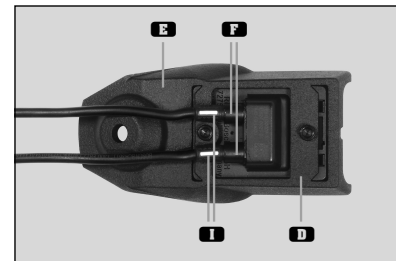
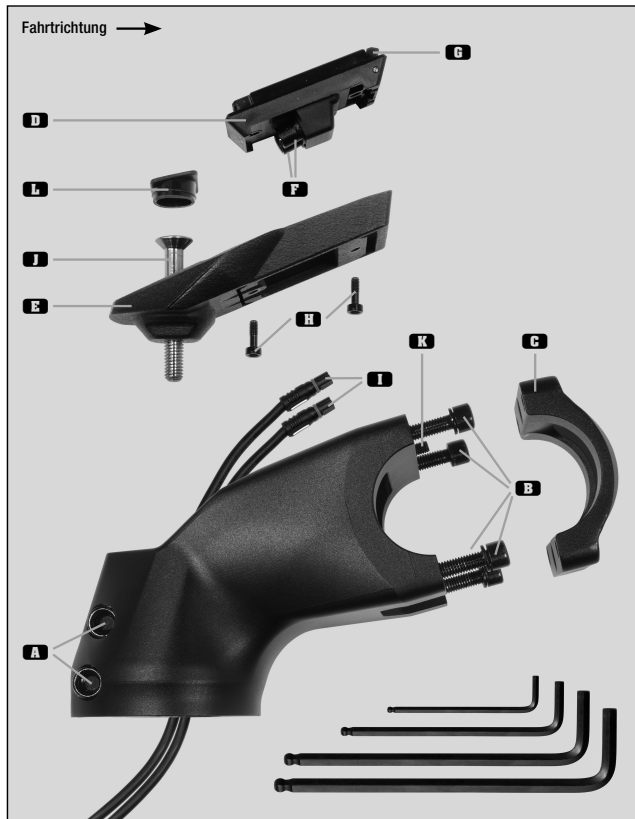

- Setzen Sie nun die Senkkopfschraube **J** erst in das Cover und dann in die Gabelkralle ein und ziehen Sie sie mit einem 4 mm Innensechskant-Schlüssel leicht fest.
- Ziehen Sie anschließend mit einem 2 mm Innensechskant-Schlüssel den Gewindestift **K** leicht an.
- Montieren Sie nun den Lenkerbügel. Überprüfen Sie vor der Montage die Länge des Klemmbereichs am Lenkerbügel. Diese muss mindestens 60 mm betragen.
- Setzen Sie dann den Klemmbereich des Lenkerbügels mittig in die Lenkerbügelklemmung des Vorbaus ein und fixieren Sie diesen leicht.

- !** Achten Sie darauf, dass die Klemmflächen sauber und fettfrei sind.
- !** Achten Sie dabei auch darauf, dass die Kabel nicht eingeklemmt werden.

- Richten Sie nun die Griffenden bzw. die Lenkerbügelposition auf Ihre Bedürfnisse aus.
- Ziehen Sie anschließend erst die beiden oberen Lenkerbügel-Klemmschrauben und dann die beiden unteren Lenkerbügel-Klemmschrauben mit einem Anzugswert von 6 - 8 Nm gleichmäßig an. Achten Sie dabei darauf, dass der obere Teil der Lenkerbügel-Klemmschelle am Vorbau anliegt.

- !** Aus Sicherheitsgründen darf der max. Anzugswert von 8 Nm nicht überschritten werden.

- Stellen Sie dann mit Hilfe der Senkkopfschraube **J** das Steuerlagerspiel ein. Beachten Sie hierzu auch die Montage- und Sicherheitshinweise des Steuerlagerherstellers.

- !** Achten Sie dabei darauf, dass der Anzugswert von 5 Nm nicht überschritten wird (es besteht ansonsten Bruchgefahr des Covers).

- Ziehen Sie dann mit einem 5 mm Innensechskant-Schlüssel die beiden Schaft-Klemmschrauben **A** mit einem Anzugswert von 10 - 12 Nm gleichmäßig fest.
- Drücken Sie nun den Stopfen **L** von oben in das Cover.
- Anschließend können Sie das BOSCH® Display auf den Display Halter aufsetzen.

Sicherheitshinweis

Kontrollieren Sie den Anzugswert der Schrauben nach ca. 500 km und anschließend regelmäßig im Rahmen der Service-Intervalle, **mindestens jedoch 1 x pro Jahr**.

- !** Kontrollieren Sie dabei auch ob die Kabel/Leitungen unbeschädigt sind.
- !** Um einen Sturz oder Unfall zu vermeiden, muss der Vorbau nach einer Beschädigung unbedingt ausgetauscht werden.
- !** Befestigen Sie keine Zusatzbauteile wie Kindersitz oder Gepäckträger am Lenker oder am Vorbau. Dies könnte zu einer Überbeanspruchung und somit zum Bruch des Vorbaus führen.



Mountain-Bike		Safety Level		
Sprunghöhe ≤ 60 cm	max. 120 kg	max. 100 kg	1 2 3 4 5 6	
Sprunghöhe ≤ 60 cm	max. 140 kg	max. 120 kg	1 2 3 4 5 6	
Sprunghöhe ≤ 60 cm	max. 160 kg	max. 140 kg	1 2 3 4 5 6	
Sprunghöhe ≤ 120 cm	max. 120 kg	max. 100 kg	1 2 3 4 5 6	
Sprunghöhe ≤ 120 cm	max. 140 kg	max. 120 kg	1 2 3 4 5 6	
Sprunghöhe ≤ 180 cm	max. 120 kg	max. 100 kg	1 2 3 4 5 6	
E-BIKE 25 km/h	Sprunghöhe ≤ 60 cm	max. 120 kg	max. 100 kg	1 2 3 4 5 6
E-BIKE 25 km/h	Sprunghöhe ≤ 60 cm	max. 140 kg	max. 120 kg	1 2 3 4 5 6
E-BIKE 25 km/h	Sprunghöhe ≤ 60 cm	max. 160 kg	max. 140 kg	1 2 3 4 5 6
E-BIKE 25 km/h	Sprunghöhe ≤ 120 cm	max. 120 kg	max. 100 kg	1 2 3 4 5 6
E-BIKE 25 km/h	Sprunghöhe ≤ 120 cm	max. 140 kg	max. 120 kg	1 2 3 4 5 6
E-BIKE 25 km/h	Sprunghöhe ≤ 180 cm	max. 120 kg	max. 100 kg	1 2 3 4 5 6
Road-/Gravel-/Travel-Bike		Safety Level		
	max. 100 kg	max. 100 kg	1 2 3 4 5 6	
	max. 120 kg	max. 120 kg	1 2 3 4 5 6	
E-BIKE 25 km/h + 45 km/h	max. 100 kg	max. 100 kg	1 2 3 4 5 6	
E-BIKE 25 km/h + 45 km/h	max. 120 kg	max. 120 kg	1 2 3 4 5 6	
City-/Trekking-Bike		Safety Level		
	max. 100 kg	max. 100 kg	1 2 3 4 5 6	
	max. 120 kg	max. 120 kg	1 2 3 4 5 6	
	max. 140 kg	max. 140 kg	1 2 3 4 5 6	
	max. 160 kg	max. 160 kg	1 2 3 4 5 6	
	max. 180 kg	max. 180 kg	1 2 3 4 5 6	
E-BIKE 25 km/h	max. 120 kg	max. 100 kg	1 2 3 4 5 6	
E-BIKE 25 km/h	max. 140 kg	max. 120 kg	1 2 3 4 5 6	
E-BIKE 25 km/h	max. 160 kg	max. 140 kg	1 2 3 4 5 6	
E-BIKE 25 km/h	max. 180 kg	max. 160 kg	1 2 3 4 5 6	
E-BIKE 45 km/h*	max. 140 kg	max. 120 kg	1 2 3 4 5 6	
E-BIKE 45 km/h*	max. 160 kg	max. 140 kg	1 2 3 4 5 6	
Cargo-Bike		Safety Level		
eingspurig / mehrspurig	max. 250 kg	max. 140 kg	1 2 3 4 5 6	
eingspurig / mehrspurig	max. 300 kg	max. 160 kg	1 2 3 4 5 6	
E-BIKE 25 km/h	eingspurig / mehrspurig	max. 250 kg	max. 140 kg	1 2 3 4 5 6
E-BIKE 25 km/h	eingspurig / mehrspurig	max. 300 kg	max. 160 kg	1 2 3 4 5 6
Jugendrad		Safety Level		
	max. 100 kg	max. 100 kg	1 2 3 4 5 6	
Kinderrad		Safety Level		
12"-24"			1 2 3 4 5 6	

Garantie

Für **ergotec-Vorbauten** gelten folgende Garantiezeiten:

- mit Sicherheitslevel 6 **6 Jahre oder 35.000 km**
- mit Sicherheitslevel 5 **5 Jahre oder 30.000 km**
- mit Sicherheitslevel 4 **4 Jahre oder 25.000 km**
- mit Sicherheitslevel 3 **3 Jahre oder 20.000 km**
- mit Sicherheitslevel 2 **3 Jahre oder 15.000 km**

Eventuelle Garantieansprüche sollten über den Fahrrad-Fachhandel abgewickelt werden.

Thank you for choosing to purchase your new stem from our range of products.

- !** Compare the **SAFETY LEVEL** of the stem using the table attached and ensure that it is suitable for the intended purpose.
- !** Before assembling the stem, ensure that it is suitable for the maximum permitted total bicycle weight. Information related to this can be found in the product description or from your bicycle manufacturer.
- !** Please read the following assembly and safety instructions carefully before use. Store these instructions in a safe place and pass them on to the next owner if necessary.

Assembly

Assembly and fitting require the relevant technical knowledge and skills. If you do not have these, please contact a specialist bicycle dealer.

- Before assembly, check that the internal diameter of the Ahead stem clamp (28.6 mm) fits the external diameter of the steerer tube. There are three different sizes: for 1" steerer tube: external diameter 25.4 mm, for 1 1/8" steerer tube: external diameter 28.6 mm and for 1.5" steerer tube: external diameter 38.1 mm. The internal diameter of the stem clamp must fit the external diameter of the steerer tube.
- Also, check the clamping length of the steerer tube. This must be 38 - 39 mm.
- Place the stem onto the steerer tube and align it with the front wheel.

- !** For safety reasons, the steerer tube must not be more than 2 mm shorter than the stem clamp.
- !** For safety reasons, do not combine the stem with a carbon steerer tube – risk of breakage.
- !** Ensure that the clamping areas are clean and free from grease!

- Using a 5 mm Allen key, gently tighten the two tube clamping screws **A**.
- Now mount the fork claw. There are two different versions. **Impact claw** (cable routing not possible in the steerer tube) and **screw claw** (routing of a maximum of 1 hydraulic brake line with a diameter of up to 5.5 mm or 1 remote cable per side possible). If a screw claw is used, the cables/lines should be routed in the steerer tube beforehand.

- !** Cable integration in the headset is only possible in conjunction with a corresponding ACROS headset.

- Please also observe the fork claw manufacturer's assembly and safety instructions.
- Then, using a 4 mm Allen key, dismantle the handlebar clamp bolts **B** and remove the handlebar clamp **C**.
- Now lay the cables/lines in the stem if necessary.

- !** Ensure that the cables/lines are not trapped.

- Before mounting the BOSCH® display mount, check that this is the appropriate model (BDS3210). There are two different versions.
- Now insert the BOSCH® display mount **D** into the cover **E**. Make sure that the sockets **F** are at the rear in the direction of travel and the hook **G** is at the front in the direction of travel.
- Then insert the two fastening screws **I** into the cover and into the BOSCH® display mount and tighten the screws with a 3 mm Allen key and a torque value of 1 Nm.
- Then insert the two plugs **L** into the sockets **F**.
- Please also observe the BOSCH® assembly and safety instructions.
- Then insert the cover **E** into the stem from above.
- Now insert the countersunk screw **J** first into the cover and then into the fork claw and tighten it slightly with a 4 mm Allen key.
- Then tighten the grub screw **K** slightly with a 2 mm Allen key.

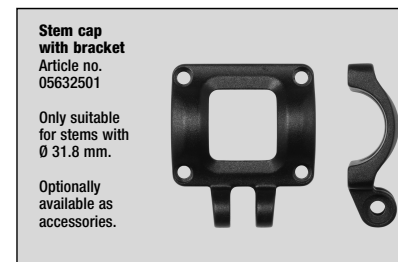
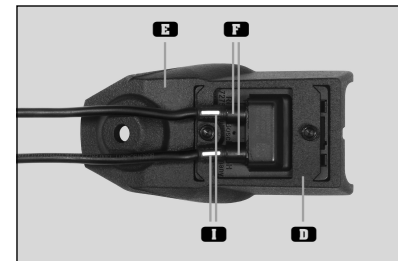
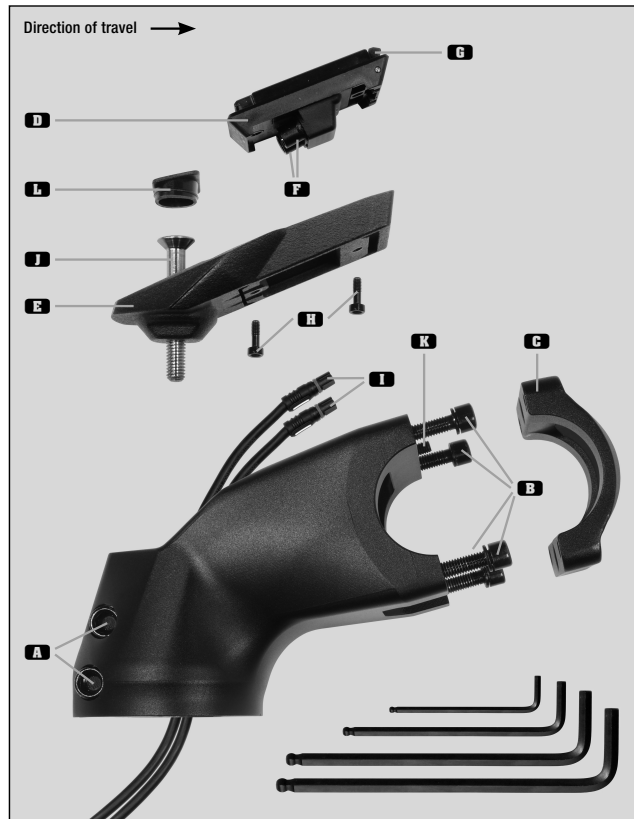

Stem cap with bracket
Article no. 05632501

Only suitable for stems with Ø 31.8 mm.

Optionally available as accessories.

- Now mount the handlebar bracket. Before mounting, check the length of the clamping area on the handlebar bracket. It must measure at least 60 mm.
 - Now place the clamping section of the handlebars centrally into the handlebar clamping section of the stem and tighten it gently in place.
- !** Ensure that the clamping areas are clean and free from grease.
 - !** Ensure that the cables are not trapped.
- Now align the grips and handlebar position as desired.
 - Then tighten **first the two upper** handlebar clamp screws and **then the two lower** handlebar clamp screws evenly with a torque value of 6 - 8 Nm. Make sure that the upper part of the handlebar clamp is in contact with the stem.

- !** For safety reasons, a maximum torque of 8 Nm must not be exceeded.

- Then adjust the headset play using the countersunk screw **J**. Please also observe the headset manufacturer's assembly and safety instructions.

- !** Make sure that the torque value of 5 Nm is not exceeded (otherwise there is a risk of the cover breaking).

- Then use a 5 mm Allen key to tighten the two shaft clamping screws **A** evenly with a torque value of 10 - 12 Nm.
- Now press the plug **L** into the cover from above.
- You can then place the BOSCH® display on the display mount.

Safety instructions

Check the torque value of the bolts after approx. 500 km and then regularly as part of the service intervals, but at least once a year.

- !** Also check that the cables/lines are undamaged.
- !** It is essential to replace the stem after it has been damaged in order to avoid a fall or accident.
- !** Do not attach any additional parts such as a child seat or luggage rack to the handlebars or stem. This could lead to overstressing and therefore breakage of the stem.

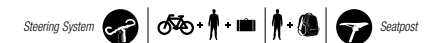

Mountain-Bike		Safety Level	
Jump height ≤ 60 cm	max. 120 kg	max. 100 kg	1 2 3 4 5 6
Jump height ≤ 60 cm	max. 140 kg	max. 120 kg	1 2 3 4 5 6
Jump height ≤ 60 cm	max. 160 kg	max. 140 kg	1 2 3 4 5 6
Jump height ≤ 120 cm	max. 120 kg	max. 100 kg	1 2 3 4 5 6
Jump height ≤ 120 cm	max. 140 kg	max. 120 kg	1 2 3 4 5 6
Jump height ≤ 180 cm	max. 120 kg	max. 100 kg	1 2 3 4 5 6
E-BIKE 25 km/h	Jump height ≤ 60 cm	max. 120 kg	1 2 3 4 5 6
E-BIKE 25 km/h	Jump height ≤ 60 cm	max. 140 kg	1 2 3 4 5 6
E-BIKE 25 km/h	Jump height ≤ 60 cm	max. 160 kg	1 2 3 4 5 6
E-BIKE 25 km/h	Jump height ≤ 120 cm	max. 120 kg	1 2 3 4 5 6
E-BIKE 25 km/h	Jump height ≤ 120 cm	max. 140 kg	1 2 3 4 5 6
E-BIKE 25 km/h	Jump height ≤ 180 cm	max. 120 kg	1 2 3 4 5 6

Road-/Gravel-/Travel-Bike		Safety Level	
	max. 100 kg	max. 100 kg	1 2 3 4 5 6
	max. 120 kg	max. 120 kg	1 2 3 4 5 6
E-BIKE 25 km/h + 45 km/h	max. 100 kg	max. 100 kg	1 2 3 4 5 6
E-BIKE 25 km/h + 45 km/h	max. 120 kg	max. 120 kg	1 2 3 4 5 6

City-/Trekking-Bike		Safety Level	
	max. 100 kg	max. 100 kg	1 2 3 4 5 6
	max. 120 kg	max. 120 kg	1 2 3 4 5 6
	max. 140 kg	max. 140 kg	1 2 3 4 5 6
	max. 160 kg	max. 160 kg	1 2 3 4 5 6
	max. 180 kg	max. 180 kg	1 2 3 4 5 6
E-BIKE 25 km/h	max. 120 kg	max. 100 kg	1 2 3 4 5 6
E-BIKE 25 km/h	max. 140 kg	max. 120 kg	1 2 3 4 5 6
E-BIKE 25 km/h	max. 160 kg	max. 140 kg	1 2 3 4 5 6
E-BIKE 25 km/h	max. 180 kg	max. 160 kg	1 2 3 4 5 6
E-BIKE 45 km/h*	max. 140 kg	max. 120 kg	1 2 3 4 5 6
E-BIKE 45 km/h*	max. 160 kg	max. 140 kg	1 2 3 4 5 6

Cargo-Bike		Safety Level	
Single track/ Multi track	max. 250 kg	max. 140 kg	1 2 3 4 5 6
Single track/ Multi track	max. 300 kg	max. 160 kg	1 2 3 4 5 6
E-BIKE 25 km/h	Single track/ Multi track	max. 250 kg	max. 140 kg
E-BIKE 25 km/h	Single track/ Multi track	max. 300 kg	max. 160 kg

Young adult-Bike		Safety Level	
	max. 100 kg	max. 100 kg	1 2 3 4 5 6

Child Bike		Safety Level	
12"-24"			1 2 3 4 5 6

The product classification of the ergotec Safety Level corresponds to the DIN EN ISO 4210 norm for bikes and the DIN EN 15194 for e-bikes. E-bike-type: pedal assist up to the indicated speed.

* Retrofitting only with the approval of a recognised certifying body and entry in the documents for the bike.

Guarantee

For **ergotec** stems the following guarantee periods apply:

- with safety level 6 **6 years or 35,000 km**
- with safety level 5 **5 years or 30,000 km**
- with safety level 4 **4 years or 25,000 km**
- with safety level 3 **3 years or 20,000 km**
- with safety level 2 **3 years or 15,000 km**

Guarantee claims should be processed through a specialist bicycle dealer.

Hartelijk dank dat u bij de aankoop van uw nieuwe stuurvoorbouw hebt gekozen voor een product van ons merk.

- Als u het op de stuurvoorbouw aangegeven **SAFETY LEVEL** vergelijkt met de bijgevoegde tabel moet dit overeenkomen met het beoogde gebruik.
- Verzekert u zich voordat u de stuurvoorbouw monteert ervan dat deze geschikt is voor het maximaal toelaatbare totale gewicht van de fiets. Raadpleeg hiervoor de productbeschrijving of vraag de informatie op bij de fabrikant van uw fiets.
- Lees voor het gebruik onderstaande montage- en veiligheidsinstructies aandachtig door. Bewaar de instructies goed en geef ze door aan een eventuele volgende eigenaar.

Montage

Voor de montage is een bepaalde basiskennis vereist. Laat de werkzaamheden uitvoeren door een fietsenmaker als u niet over deze kennis beschikt.

- Controleer vóór de montage of de binnendiameter van de Ahead stuurvoorbuwklem (28,6 mm) overeenkomt met de buitendiameter van de stuurbuis. Er bestaan hier 3 verschillende maten: bij een 1" stuurbuis: buitendiameter 25,4 mm, bij een 1 1/8" stuurbuis: buitendiameter 28,6 mm en bij een 1,5" stuurbuis: buitendiameter 38,1 mm. De binnendiameter van de stuurvoorbuwklem moet overeenkomen met de buitendiameter van de stuurbuis.
- Controleer ook de klem lengte van de stuurbuis. Deze moet 38 - 39 mm bedragen.
- Zet nu de stuurvoorbouw op de vorkbuis en richt hem dusdanig dat hij op het voorwiel is uitgelijnd.

- De stuurbuis mag om veiligheidsredenen maximaal 2 mm korter zijn dan de stuurvoorbuwklem.
- Om veiligheidsredenen wordt geadviseerd om de stuurvoorbouw nooit met een stuurbuis van koolstof te combineren – het materiaal kan breken.
- Let ook op of de klemvlakken schoon en vetvrij zijn!

- Haal nu met een 5 mm inbusleutel de beide balhoofd klem Schroeven **A** licht aan.
- Monteer nu de stermoer. Deze bestaat in twee verschillende uitvoeringen. De **inslagstermoer** (geen aanleg van kabels in de stuurbuis mogelijk) en de **schroefstermoer** (aanleg van max. 1 hydraulische remleiding met een diameter van max. 5,5 mm of 1 remote kabel per kant mogelijk). Als u een schroefstermoer gebruikt, moet u de kabels/leidingen van tevoren in de stuurbuis aanleggen.

- Het verwerken van kabels in het balhoofdlager is alleen mogelijk bij gebruik van een passend ACROS-balhoofdlager.

- Raadpleeg daarbij ook de montage- en veiligheidsinstructies van de fabrikant van de stermoer.
- Demonteer vervolgens met een 4 mm inbusleutel de stuurklem Schroeven **B** en verwijder de stuurklemmanchet **C**.
- Trek nu indien nodig de kabels/leidingen door de stuurvoorbouw.

- Let er daarbij op dat de kabels/leidingen niet bekneld raken.

- Controleer vóór de montage van de BOSCH®-displayhouder of het gaat om het daarbij passende model (BDS3210). Deze bestaat in twee verschillende uitvoeringen.
- Plaats nu de BOSCH®-displayhouder **D** in de afdekking **E**. Let er daarbij op dat de bussen **F** in de rijrichting achter de vastklikhaken **G** in rijrichting bevinden.
- Plaats vervolgens beide montageschroeven **H** in de afdekking en in de BOSCH®-displayhouder en haal de schroeven met een 3 mm inbusleutel en een koppel van 1 Nm aan.
- Steek vervolgens beide pinnen **I** in de bussen **F**.
- Raadpleeg hiervoor ook de montage- en veiligheidsinstructies van BOSCH®.

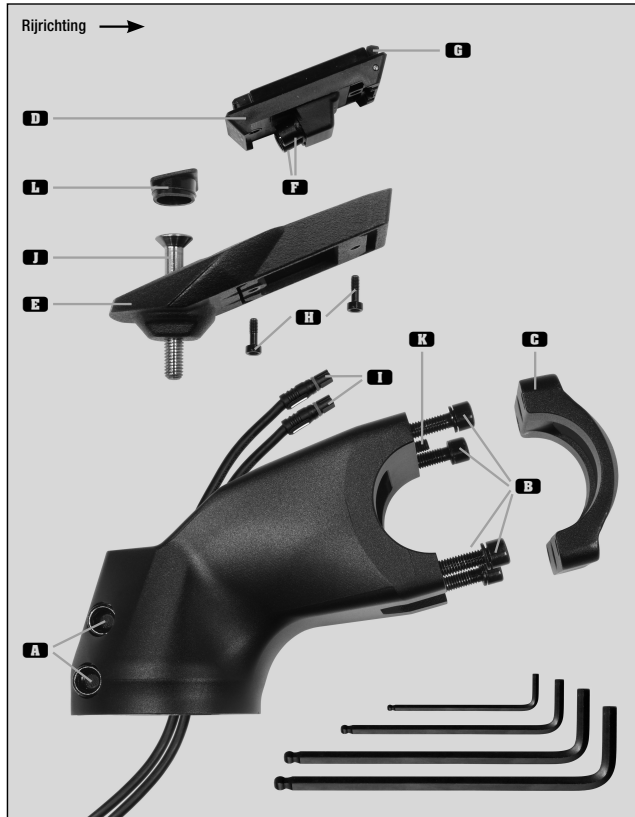

- Plaats daarna de afdekking **E** van boven op de stuurvoorbouw.
- Plaats nu de verzonken schroef **J** eerst in de afdekking en vervolgens in de stermoer en haal hem met een 4 mm inbusleutel licht aan.
- Haal vervolgens met een 2 mm inbusleutel de draadstift **K** licht aan.
- Monteer nu het stuur. Controleer voor de montage de lengte van de klemzone op het stuur. Deze moet minstens 60 mm bedragen.
- Plaats dan de klemzone van het stuur gecentreerd in de stuurklem van de stuurvoorbouw en bevestig deze licht.

- Let erop dat de klemvlakken schoon en vetvrij zijn.

- Let er ook op dat de kabels/leidingen niet bekneld raken.

- Stel nu de handgrepen of de stuurstand af op uw persoonlijke wensen.
- Haal daarna eerst de beide bovenste stuurklem Schroeven en dan de beide onderste stuurklem Schroeven gelijkmatig aan met een koppel van 6 - 8 Nm. Let daarbij op dat het bovenste deel van de stuurklemmanchet tegen de stuurvoorbouw aan ligt.

- Om veiligheidsredenen mag het max. koppel van 8 Nm niet worden overschreden.

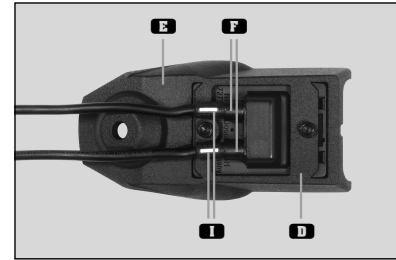

Stuurvoorbuwkap met houder Art. nr. 05632501

Alleen geschikt voor stuurvoorbouwen met \varnothing 31,8 mm.

Optioneel als accessoire verkrijgbaar.

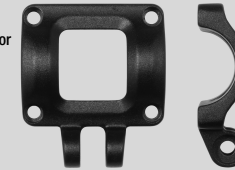

- Stel dan met behulp van de verzonken schroef **J** de balhoofd lagerspeling in. Raadpleeg daarbij ook de montage- en veiligheidsinstructies van de fabrikant van het balhoofdlager.

- Let er daarbij op dat het koppel van 5 Nm niet mag worden overschreden (anders dan de afdekking breken).

- Haal vervolgens met een 5 mm inbusleutel beide vorkbuis klem Schroeven **A** gelijkmatig aan met een 5 mm inbusleutel en een koppel van 10 - 12 Nm.
- Duw daarna de stop **T** van bovenaf in de afdekking.
- Vervolgens kunt u het BOSCH®-display op de displayhouder plaatsen.

Veiligheidsinstructie

Controleer het koppel van de schroeven na ca. 500 km en daarna regelmatig tijdens de onderhoudsbeurten en in elk geval minstens 1 x per jaar.

- Controleer daarbij ook of de kabels/leidingen onbeschadigd zijn.
- Om een val of een ongeluk te voorkomen moet de stuurvoorbouw bij beschadiging beslist worden vervangen.
- Bevestig geen accessoires, zoals kinderzitjes of bagagedragers aan de stuurvoorbouw. Daardoor zou de stuurvoorbouw overbelast kunnen worden en kunnen breken.

Mountain Bike		Safety Level	
Spronghoogte ≤ 60 cm	max. 120 kg	max. 100 kg	
Spronghoogte ≤ 60 cm	max. 140 kg	max. 120 kg	
Spronghoogte ≤ 60 cm	max. 160 kg	max. 140 kg	
Spronghoogte ≤ 120 cm	max. 120 kg	max. 100 kg	
Spronghoogte ≤ 120 cm	max. 140 kg	max. 120 kg	
Spronghoogte ≤ 180 cm	max. 120 kg	max. 100 kg	
E-Fietsen 25 km/h	Spronghoogte ≤ 60 cm	max. 120 kg	max. 100 kg
E-Fietsen 25 km/h	Spronghoogte ≤ 60 cm	max. 140 kg	max. 120 kg
E-Fietsen 25 km/h	Spronghoogte ≤ 60 cm	max. 160 kg	max. 140 kg
E-Fietsen 25 km/h	Spronghoogte ≤ 120 cm	max. 120 kg	max. 100 kg
E-Fietsen 25 km/h	Spronghoogte ≤ 120 cm	max. 140 kg	max. 120 kg
E-Fietsen 25 km/h	Spronghoogte ≤ 180 cm	max. 120 kg	max. 100 kg

Road/Gravel/Travel-Fietsen		Safety Level	
	max. 100 kg	max. 100 kg	
	max. 120 kg	max. 120 kg	
E-Fietsen 25 km/h + 45 km/h	max. 100 kg	max. 100 kg	
E-Fietsen 25 km/h + 45 km/h	max. 120 kg	max. 120 kg	

City/Trekking Fietsen		Safety Level	
	max. 100 kg	max. 100 kg	
	max. 120 kg	max. 120 kg	
	max. 140 kg	max. 140 kg	
	max. 160 kg	max. 160 kg	
	max. 180 kg	max. 180 kg	
E-Fietsen 25 km/h	max. 120 kg	max. 100 kg	
E-Fietsen 25 km/h	max. 140 kg	max. 120 kg	
E-Fietsen 25 km/h	max. 160 kg	max. 140 kg	
E-Fietsen 25 km/h	max. 180 kg	max. 160 kg	
E-Fietsen 45 km/h*	max. 140 kg	max. 120 kg	
E-Fietsen 45 km/h*	max. 160 kg	max. 140 kg	

Cargo Fietsen/Bakfietsen		Safety Level	
Single track/ Multi track	max. 250 kg	max. 140 kg	
Single track/ Multi track	max. 300 kg	max. 160 kg	
E-Fietsen 25 km/h	Single track/ Multi track	max. 250 kg	max. 140 kg
E-Fietsen 25 km/h	Single track/ Multi track	max. 300 kg	max. 160 kg

Jeugd Fietsen		Safety Level	
	max. 100 kg	max. 100 kg	

Kinderfiets		Safety Level	
12"-24"			

De productclassificatie van ergotec Safety Level voldoet aan de DIN EN ISO 4210-norm voor standaardfietsen en de DIN EN 15194 voor E-bikes. E-bike type: trapondersteuning tot aangegeven snelheid.
* Montage achteraf uitsluitend met goedkeuring van een erkende certificeringsinstantie en vermelding in de fietsdocumenten.

Garantie

Voor stuurpenen van ergotec gelden de volgende garantietermijnen:

- met veiligheidsniveau 6 **6 jaar of 35.000 km**
- met veiligheidsniveau 5 **5 jaar of 30.000 km**
- met veiligheidsniveau 4 **4 jaar of 25.000 km**
- met veiligheidsniveau 3 **3 jaar of 20.000 km**
- met veiligheidsniveau 2 **3 jaar of 15.000 km**

Neem voor aanspraak op de garantie contact op met uw fietsspecialzaak.

Merci d'avoir choisi votre potence parmi nos produits.

- ⚠ **Comparez le SAFETY LEVEL sur la potence avec le tableau ci-joint et assurez-vous que celle-ci est adaptée à l'utilisation prévue.**
- ⚠ **Avant le montage de la potence, assurez-vous qu'elle est adaptée au poids total maximum autorisé du vélo. Vous trouverez ces informations sur la description du produit ou auprès du fabricant de votre vélo.**
- ⚠ **Lisez attentivement les instructions de montage et de sécurité suivantes avant utilisation. Conservez soigneusement ces consignes et transmettez-les, le cas échéant, au propriétaire suivant.**

Montage

Le montage exige certaines connaissances de base. Si celles-ci ne font pas partie de vos compétences, veuillez contacter votre revendeur de vélos.

- Avant le montage, vérifiez que le diamètre intérieur du système de fixation de la potence Ahead (28,6 mm) correspond au diamètre extérieur du pivot de fourche. Il existe 3 tailles différentes : pour les pivots de fourche de 1" : diamètre extérieur de 25,4 mm, pour les pivots de fourche de 1 1/8" : diamètre extérieur de 28,6 mm et pour les pivots de fourche de 1,5" : diamètre extérieur de 38,1 mm. Le diamètre intérieur du système de fixation de la potence doit correspondre au diamètre extérieur du pivot de fourche.
- Vérifiez aussi la longueur de fixation du pivot de fourche. Celle-ci doit être de 38-39 mm.
- Placez maintenant la potence sur le pivot de fourche et orientez-la de manière à ce qu'elle soit alignée avec la roue avant.

- ⚠ **Pour des raisons de sécurité, le pivot de fourche ne peut être que 2 mm maximum plus court que le système de fixation de la potence.**
- ⚠ **Pour des raisons de sécurité, ne combinez pas la potence avec un pivot de fourche en carbone – il y a un risque de rupture.**
- ⚠ **Assurez-vous que les surfaces de fixation sont propres et sans graisse !**

- Serrez ensuite légèrement les deux vis de fixation du pivot de fourche **A** à l'aide d'une clé à six pans creux de 5 mm.
- Montez maintenant la griffe à fourche. Il existe ici deux versions différentes. **Griffe à enfoncer** (pas de pose de câbles possible dans le pivot de fourche) et **griffe à visser** (pose possible d'une conduite de frein hydraulique max. d'un diamètre allant jusqu'à 5,5 mm ou d'un câble Remote par côté). En cas d'utilisation d'une griffe à visser, les câbles/conduites doivent être posés au préalable dans le pivot de fourche.

- ⚠ **Une intégration du câble dans le roulement de commande n'est possible qu'en combinaison avec un roulement de commande ACROS correspondant.**

- Respectez également les consignes de montage et de sécurité du fabricant de la griffe à fourche.
- Démontez ensuite les vis de fixation du cintre de guidon **B** à l'aide d'une clé à six pans creux de 4 mm et retirez le collier de fixation de guidon **C**.
- Le cas échéant, posez maintenant les câbles/conduites dans la potence.

- ⚠ **Veillez à ce que les câbles/conduites ne soient pas pincés.**

- Avant de monter le support d'écran BOSCH®, vérifiez qu'il s'agit bien du modèle approprié (BDS3210). Il existe ici deux versions différentes.
- Insérez maintenant le support d'écran BOSCH® **D** dans le cover **E**. Veillez à ce que les douilles **F** se trouvent à l'arrière dans le sens de la marche et le crochet de trame **G** à l'avant dans le sens de la marche.
- Insérez ensuite les deux vis de fixation **H** dans le cover et dans le support d'écran BOSCH® et serrez les vis à l'aide d'une clé à six pans creux de 3 mm en respectant une valeur de serrage de 1 Nm.
- Introduisez ensuite les deux fiches **I** dans les douilles **F**.
- Respectez également les consignes de montage et de sécurité de BOSCH®.
- Insérez ensuite le cover **E** dans la potence par le haut.
- Introduisez maintenant la vis à tête fraisée **J** d'abord dans le cover puis dans la griffe à fourche et serrez-la légèrement à l'aide d'une clé à six pans creux de 4 mm.

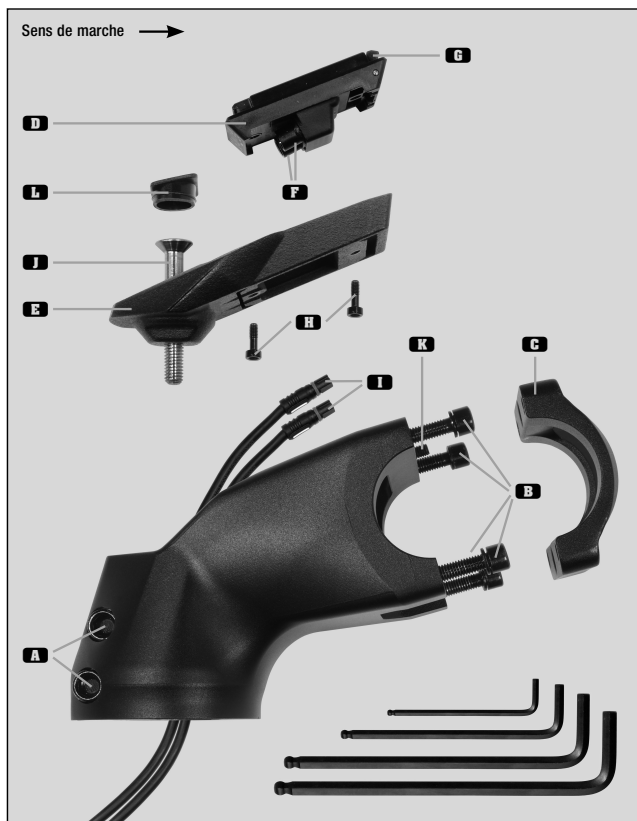

- Serrez ensuite légèrement la vis sans tête **K** à l'aide d'une clé à six pans creux de 2 mm.
- Montez maintenant le cintre de guidon. Avant le montage, vérifiez la longueur de la zone de fixation sur le cintre de guidon. Celle-ci doit être d'au moins 60 mm.
- Placez ensuite la zone de fixation du cintre de guidon au milieu du système de fixation du cintre de la potence et fixez légèrement celui-ci.

- ⚠ **Assurez-vous que les surfaces de fixation sont propres et sans graisse !**

- ⚠ **Veillez également à ce que les câbles ne soient pas pincés.**

- Ajustez maintenant les extrémités des poignées et la position du cintre de guidon selon vos besoins personnels.
- Puis serrez uniformément **d'abord les deux vis supérieures** de fixation du cintre de guidon, **puis les deux vis inférieures** de fixation du cintre de guidon avec une valeur de serrage de 6-8 Nm. Veillez à ce que la partie supérieure du collier de fixation du cintre de guidon repose sur la potence.

- ⚠ **Pour des raisons de sécurité, la valeur de serrage maximale ne doit pas dépasser 8 Nm.**

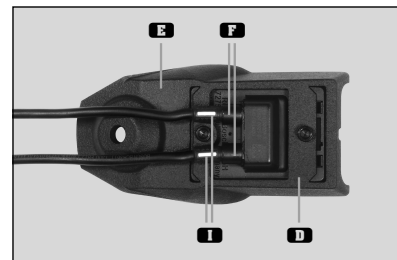

Capuchon de potence avec support
Art. n° 05632501

Convient uniquement aux potences de Ø 31,8 mm.

Disponible en option comme accessoire.

- Réglez ensuite le jeu du roulement de commande à l'aide de la vis à tête fraisée **L**. Respectez également les consignes de montage et de sécurité du fabricant du roulement de commande.

- ⚠ **Veillez à ne pas dépasser la valeur de serrage de 5 Nm (sinon, il y a un risque de rupture du cover).**

- Serrez ensuite uniformément les deux vis de fixation du pivot de fourche **A** à l'aide d'une clé à six pans creux de 5 mm avec une valeur de serrage de 10-12 Nm.
- Enfoncez maintenant le bouchon **L** dans le cover par le haut.
- Vous pouvez ensuite placer l'écran BOSCH® sur le support d'écran.

Consigne de sécurité

Contrôlez la valeur de serrage des vis après env. 500 km, puis régulièrement dans le cadre des intervalles d'entretien, au moins 1 fois par an.

- ⚠ Vérifiez également que les câbles/conduites ne sont pas endommagés.
- ⚠ Pour éviter une chute ou un accident, la potence doit impérativement être remplacée si elle a été endommagée.
- ⚠ Ne fixez pas d'accessoires supplémentaires tels que siège enfant ou porte-bagages sur le guidon ou la potence. Cela pourrait causer une surcharge et mener à la rupture de la potence.

Système de direction Tige de selle

Mountain Bike / VTT		Safety Level	
Hauteur de saut ≤ 60 cm	max. 120 kg	max. 100 kg	
Hauteur de saut ≤ 60 cm	max. 140 kg	max. 120 kg	
Hauteur de saut ≤ 60 cm	max. 160 kg	max. 140 kg	
Hauteur de saut ≤ 120 cm	max. 120 kg	max. 100 kg	
Hauteur de saut ≤ 120 cm	max. 140 kg	max. 120 kg	
Hauteur de saut ≤ 180 cm	max. 120 kg	max. 100 kg	
E-Bike / VAE 25 km/h	Hauteur de saut ≤ 60 cm	max. 120 kg	max. 100 kg
E-Bike / VAE 25 km/h	Hauteur de saut ≤ 60 cm	max. 140 kg	max. 120 kg
E-Bike / VAE 25 km/h	Hauteur de saut ≤ 60 cm	max. 160 kg	max. 140 kg
E-Bike / VAE 25 km/h	Hauteur de saut ≤ 120 cm	max. 120 kg	max. 100 kg
E-Bike / VAE 25 km/h	Hauteur de saut ≤ 120 cm	max. 140 kg	max. 120 kg
E-Bike / VAE 25 km/h	Hauteur de saut ≤ 180 cm	max. 120 kg	max. 100 kg

Velo ROUTE/Gravel		Safety Level	
	max. 100 kg	max. 100 kg	
	max. 120 kg	max. 120 kg	
E-Bike / VAE 25 km/h + 45 km/h	max. 100 kg	max. 100 kg	
E-Bike / VAE 25 km/h + 45 km/h	max. 120 kg	max. 120 kg	

Velo Ville & Trekking		Safety Level	
	max. 100 kg	max. 100 kg	
	max. 120 kg	max. 120 kg	
	max. 140 kg	max. 140 kg	
	max. 160 kg	max. 160 kg	
	max. 180 kg	max. 180 kg	
E-Bike / VAE 25 km/h	max. 120 kg	max. 100 kg	
E-Bike / VAE 25 km/h	max. 140 kg	max. 120 kg	
E-Bike / VAE 25 km/h	max. 160 kg	max. 140 kg	
E-Bike / VAE 25 km/h	max. 180 kg	max. 160 kg	
E-Bike / VAE 45 km/h*	max. 140 kg	max. 120 kg	
E-Bike / VAE 45 km/h*	max. 160 kg	max. 140 kg	

Velo Cargo		Safety Level	
Une voie/Plusieurs voies	max. 250 kg	max. 140 kg	
Une voie/Plusieurs voies	max. 300 kg	max. 160 kg	
E-Bike / VAE 25 km/h	Une voie/Plusieurs voies	max. 250 kg	max. 140 kg
E-Bike / VAE 25 km/h	Une voie/Plusieurs voies	max. 300 kg	max. 160 kg

Junior		Safety Level	
	max. 100 kg	max. 100 kg	

Velo enfant		Safety Level	
12"-24"			

La classification du produit par le Safety Level ergotec correspond à la norme DIN EN ISO 4210 pour les vélos et à la norme DIN EN 15194 pour les vélos électriques. Type de vélos électriques : assistance au pédalage jusqu'à la vitesse spécifiée.

* Montage ultérieur uniquement si approbation par un centre de test reconnu et inscription dans les documents du vélo.

Garantie

Les périodes de garantie suivantes s'appliquent aux potences ergotec :

- avec le niveau de sécurité 6 **6 ans ou 35 000 km**
- avec le niveau de sécurité 5 **5 ans ou 30 000 km**
- avec le niveau de sécurité 4 **4 ans ou 25 000 km**
- avec le niveau de sécurité 3 **3 ans ou 20 000 km**
- avec le niveau de sécurité 2 **3 ans ou 15 000 km**

Toute réclamation au titre de la garantie doit être traitée par votre revendeur de vélos.

La ringraziamo per aver scelto un prodotto della nostra azienda al momento dell'acquisto di un nuovo cannotto..

- !** Confrontare il **SAFETY LEVEL** sul cannotto con la tabella allegata e assicurarsi che sia adatto all'uso previsto.
- !** Prima di montare il cannotto, assicurarsi che sia adatto al peso totale consentito della bicicletta. Le relative corrispondenti sono disponibili nella descrizione del prodotto o presso il produttore di biciclette.
- !** Prima dell'utilizzo leggere attentamente le seguenti indicazioni di montaggio e di sicurezza. Conservare le indicazioni con cura ed eventualmente consegnarle al successivo possessore.

Montaggio

Il montaggio richiede delle conoscenze di base corrispondenti. Se non si è in possesso di queste, ti preghiamo di rivolgerti ad un rivenditore specializzato di biciclette.

- Prima del montaggio verificare che il diametro interno del serraggio del cannotto Ahead (28,6 mm) coincida con il diametro esterno del tubo forcella. Ci sono 3 misure differenti: con tubo forcella da 1": diametro esterno 25,4 mm, con tubo forcella da 1 1/8": diametro esterno 28,6 mm e con tubo forcella da 1,5": diametro esterno 38,1 mm. Il diametro interno del morsetto del cannotto deve corrispondere al diametro esterno del tubo forcella.
- Controllare anche la lunghezza di serraggio del tubo forcella. Questa deve essere di 38 - 39 mm.
- Posizionare il cannotto sul tubo forcella ed orientarlo in modo che sia allineato con la ruota anteriore.

- !** Per motivi di sicurezza il tubo forcella può essere al massimo 2 mm più corto del morsetto del cannotto.
- !** Per motivi di sicurezza non combinare il cannotto con un tubo forcella in carbonio - c'è pericolo di rottura.
- !** Verificare che le superfici di serraggio siano pulite e prive di grasso!

- Serrare poi leggermente entrambe le viti di serraggio del tubo **A** con una chiave a brugola da 5 mm.
- A questo punto montare la graffa della forcella. Esistono 2 versioni differenti. **Graffa a scatto** (non consente la posa di cavi nel tubo forcella) e **graffa a vite** (consente la posa di max. 1 circuito frenante idraulico con diametro fino a 5,5 mm o 1 cavo Remote per lato). Se si utilizza una graffa a vite i cavi/circuiti vanno prima posati nel tubo forcella.

- !** Un'integrazione del cavo nel cuscinetto di comando è possibile solo in combinazione con il relativo cuscinetto di comando ACROS.

- Per farlo, seguire anche le indicazioni di montaggio e di sicurezza del produttore della graffa della forcella.
- Smontare successivamente le viti di serraggio del manubrio **B** con una chiave a brugola da 4 mm e rimuovere il morsetto del manubrio **C**.
- Posizionare ora eventualmente i cavi/circuiti nel cannotto.

- !** Assicurarsi che i cavi/circuiti non si incastrino.

- Prima del montaggio del supporto del display BOSCH® verificare che si tratti del modello adatto (BDS3210). Esistono 2 versioni differenti.
- Inserire ora il supporto del display BOSCH® **D** nel Cover **E**. Fare in modo che le boccole **F** siano nella direzione di marcia indietro e il gancio per griglia **G** nella direzione di marcia avanti.
- Inserire poi entrambe le viti di fissaggio **H** nel cover e nel supporto del display BOSCH® e serrare a fondo le viti con una chiave a brugola da 3 mm e una coppia di serraggio di 1 Nm.
- Inserire quindi entrambe le spine **I** nelle boccole **F**.
- Rispettare anche le indicazioni di montaggio e di sicurezza di BOSCH®.
- Applicare quindi il Cover **E** dall'alto nel cannotto.

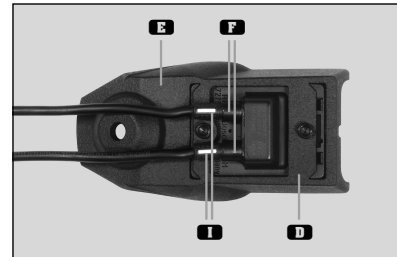
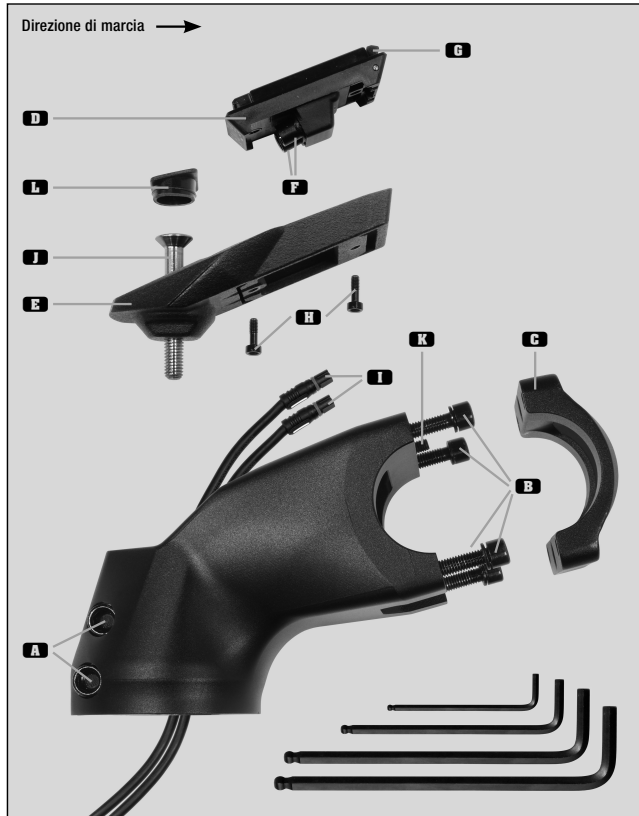

- Ora inserire la vite a testa svasata **I** dapprima nel Cover e successivamente nella graffa della forcella e serrarla con una chiave a brugola da 4 mm.
- Serrare leggermente la spina filettata **K** con una chiave a brugola da 2 mm.
- Ora montare il manubrio. Controllare prima del montaggio la lunghezza dell'area di serraggio sul manubrio. Questa deve essere di almeno 60 mm.
- Inserire l'area di serraggio del manubrio al centro nel morsetto del manubrio del cannotto e fissarla leggermente.

- !** Verificare che le superfici di serraggio siano pulite e prive di grasso!
- !** Assicurarsi che i cavi non si incastrino.

- Orientare ora le estremità delle impugnature o la posizione del manubrio in base alle proprie esigenze.
- Serrare poi uniformemente prima entrambe le viti di serraggio superiori del manubrio e poi entrambe le viti di serraggio inferiori del manubrio con una coppia di serraggio di 6 - 8 Nm. Tenere presente che la parte superiore del morsetto del manubrio appoggia sul cannotto.

- !** Per motivi di sicurezza la coppia di serraggio max. non deve superare 8 Nm.

- Regolare poi il gioco del cuscinetto di comando mediante la vite a testa svasata **J**. Rispettare anche le indicazioni di montaggio e di sicurezza del produttore del cuscinetto di comando.

- !** Tenere presente che la coppia di serraggio di 5 Nm non va superata (altrimenti c'è pericolo di rottura del Cover).

- Serrare uniformemente entrambe le viti di serraggio del tubo **A** con una chiave a brugola da 5 mm e una coppia di serraggio di 10 - 12 Nm.
- Premere ora dall'alto il tappo **L** nel Cover.
- Ora è possibile posizionare il display BOSCH® sul supporto apposito.

Avvertenza di sicurezza

Controllare il valore di serraggio delle viti dopo ca. 500 km, poi regolarmente nell'ambito degli intervalli di manutenzione, ma almeno 1 volta all'anno.

- !** Controllare anche che i cavi/circuiti non siano danneggiati.
- !** Per evitare una caduta o un incidente, il cannotto deve essere assolutamente sostituito dopo un guasto.
- !** Non applicare al manubrio o al cannotto altri accessori come seggiolini per bambini o portapacchi. Questi potrebbero provocare una sollecitazione eccessiva e quindi la rottura del cannotto.

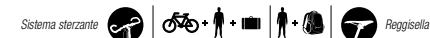

Mountain Bike Safety Level

Altezza di salto ≤ 60 cm	max. 120 kg	max. 100 kg	1 2 3 4 5 6	
Altezza di salto ≤ 60 cm	max. 140 kg	max. 120 kg	1 2 3 4 5 6	
Altezza di salto ≤ 60 cm	max. 160 kg	max. 140 kg	1 2 3 4 5 6	
Altezza di salto ≤ 120 cm	max. 120 kg	max. 100 kg	1 2 3 4 5 6	
Altezza di salto ≤ 120 cm	max. 140 kg	max. 120 kg	1 2 3 4 5 6	
Altezza di salto ≤ 180 cm	max. 120 kg	max. 100 kg	1 2 3 4 5 6	
E-BIKE 25 km/h	Altezza di salto ≤ 60 cm	max. 120 kg	max. 100 kg	1 2 3 4 5 6
E-BIKE 25 km/h	Altezza di salto ≤ 60 cm	max. 140 kg	max. 120 kg	1 2 3 4 5 6
E-BIKE 25 km/h	Altezza di salto ≤ 60 cm	max. 160 kg	max. 140 kg	1 2 3 4 5 6
E-BIKE 25 km/h	Altezza di salto ≤ 120 cm	max. 120 kg	max. 100 kg	1 2 3 4 5 6
E-BIKE 25 km/h	Altezza di salto ≤ 120 cm	max. 140 kg	max. 120 kg	1 2 3 4 5 6
E-BIKE 25 km/h	Altezza di salto ≤ 180 cm	max. 120 kg	max. 100 kg	1 2 3 4 5 6

Bici da strada / Gravel / Bici da viaggio Safety Level

	max. 100 kg	max. 100 kg	1 2 3 4 5 6
	max. 120 kg	max. 120 kg	1 2 3 4 5 6
E-BIKE 25 km/h + 45 km/h	max. 100 kg	max. 100 kg	1 2 3 4 5 6
E-BIKE 25 km/h + 45 km/h	max. 120 kg	max. 120 kg	1 2 3 4 5 6

City / Trekking Bike Safety Level

	max. 100 kg	max. 100 kg	1 2 3 4 5 6
	max. 120 kg	max. 120 kg	1 2 3 4 5 6
	max. 140 kg	max. 140 kg	1 2 3 4 5 6
	max. 160 kg	max. 160 kg	1 2 3 4 5 6
	max. 180 kg	max. 180 kg	1 2 3 4 5 6
E-BIKE 25 km/h	max. 120 kg	max. 100 kg	1 2 3 4 5 6
E-BIKE 25 km/h	max. 140 kg	max. 120 kg	1 2 3 4 5 6
E-BIKE 25 km/h	max. 160 kg	max. 140 kg	1 2 3 4 5 6
E-BIKE 25 km/h	max. 180 kg	max. 160 kg	1 2 3 4 5 6
E-BIKE 45 km/h*	max. 140 kg	max. 120 kg	1 2 3 4 5 6
E-BIKE 45 km/h*	max. 160 kg	max. 140 kg	1 2 3 4 5 6

Cargo-Bike Safety Level

Corsia singola / Corsia multipla	max. 250 kg	max. 140 kg	1 2 3 4 5 6	
Corsia singola / Corsia multipla	max. 300 kg	max. 160 kg	1 2 3 4 5 6	
E-BIKE 25 km/h	Corsia singola / Corsia multipla	max. 250 kg	max. 140 kg	1 2 3 4 5 6
E-BIKE 25 km/h	Corsia singola / Corsia multipla	max. 300 kg	max. 160 kg	1 2 3 4 5 6

Bici da ragazzo Safety Level

	max. 100 kg	max. 100 kg	1 2 3 4 5 6
--	-------------	-------------	-------------

Bici da bambino Safety Level

12"-24"			1 2 3 4 5 6
---------	--	--	-------------

La classificazione di prodotto del livello di sicurezza ergotec è conforme alla norma DIN EN ISO 4210 per le biciclette e DIN EN 15194 per le biciclette elettriche. Tipo di bicicletta elettrica: pedalata assistita fino alla velocità indicata.

* è possibile effettuare il retrofit solamente mediante collaudo di un ente certificatore riconosciuto e registrazione nei documenti della bicicletta.

Garanzia

Per i cannotti ergotec valgono i seguenti periodi di garanzia:

- con livello di sicurezza 6 **6 anni o 35.000 km**
- con livello di sicurezza 5 **5 anni o 30.000 km**
- con livello di sicurezza 4 **4 anni o 25.000 km**
- con livello di sicurezza 3 **3 anni o 20.000 km**
- con livello di sicurezza 2 **3 anni o 15.000 km**

Eventuali richieste di garanzia devono essere gestite tramite il negozio specializzato di biciclette.

Muchas gracias por haber elegido un producto de nuestra casa a la hora de adquirir su potencia.

- ⚠ **Compare el SAFETY LEVEL de la potencia con la tabla adjunta y compruebe si es el adecuado para el uso que pretende darle.**
- ⚠ **Antes de montar la potencia, asegúrese de que es adecuada para el peso total máximo admisible de la bicicleta. Encontrará los datos necesarios en la descripción del producto o preguntando al fabricante de la bicicleta.**
- ⚠ **Antes de su uso, lea atentamente las siguientes instrucciones de montaje y seguridad. Guarde cuidadosamente estas instrucciones y entréguelas a cualquier posible propietario posterior.**

Montaje

El montaje requiere tener los correspondientes conocimientos previos. Si carece de dichos conocimientos, diríjase a una tienda especializada en bicicletas.

- Antes del montaje, compruebe si el diámetro interior de la fijación de la potencia Ahead (28,6 mm) coincide con el diámetro exterior de la horquilla. Hay tres tamaños diferentes: para horquillas de 1": diámetro exterior 25,4 mm, para horquillas de 1 1/8": diámetro exterior 28,6 mm y para horquillas de 1,5": diámetro exterior 38,1 mm. El diámetro interior de la fijación de la potencia debe corresponderse con el diámetro exterior de la horquilla.
- Compruebe también la longitud de sujeción de la horquilla. Esta debe ser de 38-39 mm.
- Ahora coloque la potencia en la horquilla y oriéntela de forma que quede alineada con la rueda delantera.

- ⚠ **Por motivos de seguridad, la horquilla debe ser como máximo 2 mm más corta que la fijación de la potencia.**
- ⚠ **Por motivos de seguridad, no utilice la potencia con una horquilla de carbono, ya que podría romperse.**
- ⚠ **¡Compruebe también que las superficies de sujeción están limpias y sin grasa!**

- A continuación, apriete ligeramente los dos tornillos de fijación del tubo **A** con una llave Allen de 5 mm.
- Ahora monte la araña. Aquí dispone de dos modelos diferentes. **Araña a presión** (no se pueden colocar cables en la horquilla) y **araña roscada** (se puede colocar un máximo de un cable de freno hidráulico con un diámetro de hasta 5,5 mm o un cable remoto por cada lado). Si se utiliza una araña roscada, los cables/conductos deben colocarse previamente en la horquilla.

- ⚠ **Los cables se pueden integrar en el rodamiento de dirección siempre que este sea un rodamiento de dirección ACROS adecuado.**

- Respete también las instrucciones de montaje y seguridad del fabricante de la araña.
- A continuación, utilice una llave Allen de 4 mm para desmontar los tornillos de fijación de la barra de manillar **B** y retire la abrazadera del manillar **C**.
- Coloque ahora, si corresponde, los cables/conductos en la potencia.

- ⚠ **Asegúrese de no pinzar los cables/conductos.**

- Antes de montar la pantalla BOSCH®, compruebe que el modelo (BDS3210) sea el adecuado. Aquí dispone de dos modelos diferentes.
- Inserte la pantalla BOSCH® **D** en la tapa **E**. Al hacerlo, asegúrese de que los casquillos **F** se encuentran atrás y el enganche **G**, delante, ambos en sentido de la marcha.
- Después, inserte los dos tornillos de sujeción **H** en la tapa y en la pantalla BOSCH® y apriete los tornillos con una llave Allen de 3 mm y un valor de apriete de 1 Nm.
- Introduzca los dos conectores **I** en los casquillos **F**.
- Para ello, respete también las instrucciones de montaje y seguridad de BOSCH®.
- Inserte ahora la tapa **E** encima de la potencia.

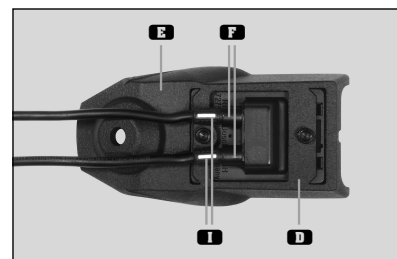
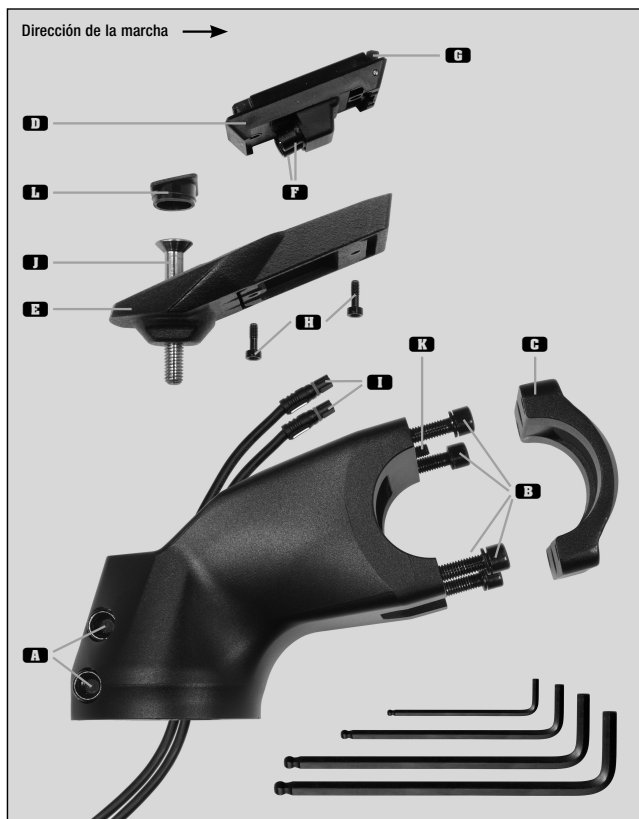

Tapa de potencia con soporte

Art. n.º 05632501

Para potencias con Ø 31,8 mm.
Disponible opcionalmente como accesorio.

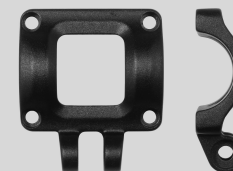

- Inserte el tornillo de cabeza hexagonal **J** primero en la tapa y, después, en la araña y apriételes ligeramente con una llave Allen de 4 mm.
- A continuación, apriete ligeramente el perno roscado **K** con una llave Allen de 2 mm.
- Monte ahora la barra de manillar. Antes del montaje, compruebe la longitud de la zona de sujeción en la barra de manillar. Debe ser al menos de 60 mm.
- Coloque la zona de sujeción de la barra de manillar en posición centrada en la fijación de la barra de manillar de la potencia y fíjela ligeramente.

- ⚠ **Las superficies de fijación deben estar limpias y sin grasa.**

- ⚠ **Asegúrese también de que los cables no queden pinzados.**

- Ahora, ajuste los extremos de los puños o la posición de la barra de manillar para que se adapten a sus necesidades.
- A continuación, apriete uniformemente **primero los dos tornillos superiores** de fijación de la barra de manillar y **luego los dos tornillos inferiores** de fijación de la barra de manillar con un valor de apriete de 6-8 Nm. Preste atención a que la parte superior de la abrazadera de la barra de manillar esté en contacto con la potencia.

- ⚠ **Por motivos de seguridad, no se debe superar el par de apriete máximo de 8 Nm.**

- Ajuste la holgura del rodamiento de dirección con ayuda del tornillo de cabeza hexagonal **J**. Para ello, tenga en cuenta también las instrucciones de montaje y seguridad del fabricante del rodamiento de dirección.

- ⚠ **Asegúrese de que el valor de apriete no supera los 5 Nm (corre peligro de romper la tapa).**

- Luego, utilice una llave Allen de 5 mm para apretar uniformemente los dos tornillos de fijación del tubo **A** con un valor de apriete de 10-12 Nm.
- Ahora, presione el tapón **L** para colocarlo en la tapa.
- A continuación, puede poner la pantalla BOSCH® sobre el soporte para pantalla.

Indicación de seguridad

Controle el valor de apriete de los tornillos después de realizar aprox. 500 km y luego hágalo periódicamente durante los intervalos de mantenimiento, **al menos una vez al año.**

- ⚠ Controle también que los cables/conductos no estén dañados.
- ⚠ Para evitar una caída o un accidente, es imprescindible sustituir una potencia dañada.
- ⚠ No sujete al manillar ni a la potencia ningún complemento, como asientos infantiles o portaequipajes. Podría causar una sobrecarga y la rotura de la potencia.

Sistema de dirección Tija de sillín

MTB		Safety Level	
Altura de salto ≤ 60 cm	max. 120 kg	max. 100 kg	
Altura de salto ≤ 60 cm	max. 140 kg	max. 120 kg	
Altura de salto ≤ 60 cm	max. 160 kg	max. 140 kg	
Altura de salto ≤ 120 cm	max. 120 kg	max. 100 kg	
Altura de salto ≤ 120 cm	max. 140 kg	max. 120 kg	
Altura de salto ≤ 180 cm	max. 120 kg	max. 100 kg	
E-BIKE 25 km/h	Altura de salto ≤ 60 cm	max. 120 kg	
E-BIKE 25 km/h	Altura de salto ≤ 60 cm	max. 140 kg	
E-BIKE 25 km/h	Altura de salto ≤ 60 cm	max. 160 kg	
E-BIKE 25 km/h	Altura de salto ≤ 120 cm	max. 120 kg	
E-BIKE 25 km/h	Altura de salto ≤ 120 cm	max. 140 kg	
E-BIKE 25 km/h	Altura de salto ≤ 180 cm	max. 120 kg	

Bicicleta de Carretera/Gravel/Cicloturismo		Safety Level	
	max. 100 kg	max. 100 kg	
	max. 120 kg	max. 120 kg	
E-BIKE 25 km/h + 45 km/h	max. 100 kg	max. 100 kg	
E-BIKE 25 km/h + 45 km/h	max. 120 kg	max. 120 kg	

Bicicleta Urbana/ de Trekking		Safety Level	
	max. 100 kg	max. 100 kg	
	max. 120 kg	max. 120 kg	
	max. 140 kg	max. 140 kg	
	max. 160 kg	max. 160 kg	
	max. 180 kg	max. 180 kg	
E-BIKE 25 km/h	max. 120 kg	max. 100 kg	
E-BIKE 25 km/h	max. 140 kg	max. 120 kg	
E-BIKE 25 km/h	max. 160 kg	max. 140 kg	
E-BIKE 25 km/h	max. 180 kg	max. 160 kg	
E-BIKE 45 km/h*	max. 140 kg	max. 120 kg	
E-BIKE 45 km/h*	max. 160 kg	max. 140 kg	

Bicicleta de Carga/Cargo-Bike		Safety Level	
Vía única / Múltiples vías	max. 250 kg	max. 140 kg	
Vía única / Múltiples vías	max. 300 kg	max. 160 kg	
E-BIKE 25 km/h	Vía única / Múltiples vías	max. 250 kg	max. 140 kg
E-BIKE 25 km/h	Vía única / Múltiples vías	max. 300 kg	max. 160 kg

Bicicleta cadete		Safety Level	
	max. 100 kg	max. 100 kg	

Bicicleta infantil y juvenil		Safety Level	
12"-24"			

La clasificación del producto de ergotec Safety Level cumple con las exigencias de la norma DIN EN ISO 4210 para bicicletas y la norma DIN EN 15194 para bicicletas eléctricas. Tipo de bicicleta eléctrica: asistente al pedaleo hasta una velocidad previamente indicada.

* Montaje posterior solo con la aprobación de un organismo de inspección certificado e inscripción en los papeles del vehículo.

Garantía

Los periodos de garantía para potencias **ergotec** son los siguientes:

- con nivel de seguridad 6 **6 años o 35.000 km**
- con nivel de seguridad 5 **5 años o 30.000 km**
- con nivel de seguridad 4 **4 años o 25.000 km**
- con nivel de seguridad 3 **3 años o 20.000 km**
- con nivel de seguridad 2 **3 años o 15.000 km**

Los posibles derechos de garantía deberán tramitarse a través de una tienda especializada en bicicletas.